



SHOWROOM E LABORATORIO
NAVE (Brescia)
Via Monte Conche 10/a
tel. 030 25 32 366
fax 030 25 38 287
Uscita A4 Brescia Ovest
Tangenziale Ovest direzione Statale
del Caffaro S.S. 237

OPEN: LUN/SAB
9.00-12.00/14.30-18.00

NUOVA GALLERIA DELL'OFFICINA
CORSO MAGENTA 39 BRESCIA

www.rivadossimobili.com
info@rivadossimobili.com
officinariivadossifalegnameria@gmail.com



OFFICINA RIVADOSSI
FALEGNAMERIA
di Ottavio e Marco Rivadossi

Ottavio Rivadossi

UN
MESTIERE
UNA
PASSIONE

www.rivadossimobili.com

OTTAVIO ED IL PADRE CLEMENTE

"Il lavoro deve restare, sempre, un fatto creativo"

La tradizione e l'amore per il legno

Ho imparato il mestiere da mio padre Clemente che "ricorda Ottavio", uomo forte, un pò ribelle, certo innamorato del legno ma anche di tutte le manifestazioni artistiche, dalla pittura alla scultura alla musica. Passioni, queste, trasmesse ai figli come valore primario e duraturo, insegnandoci la vera libertà e l'indipendenza dal denaro. L'opera del nonno Clemente Rivadossi, che nella sua "bottega" progettava e creava botti, carri e attrezzi quotidiani e mobili per "signori", veri e propri manufatti che mai tradivano le regole di un lavoro di qualità ed essenzialità di strutture destinate alla vita quotidiana. E oggi guidano le mani di Ottavio e Marco Rivadossi. Le opere dell'Officina Rivadossi Falegnameria si caratterizzano per la capacità di mettere in dialogo modernità e tradizione: ogni pezzo nasce da un'intuizione e da uno studio preciso che viene eseguito nell'atelier di Nave (Brescia).

Ottavio



La ricerca della bellezza e dell'armonia

LA PUNTA IN TIGLIO. 2010

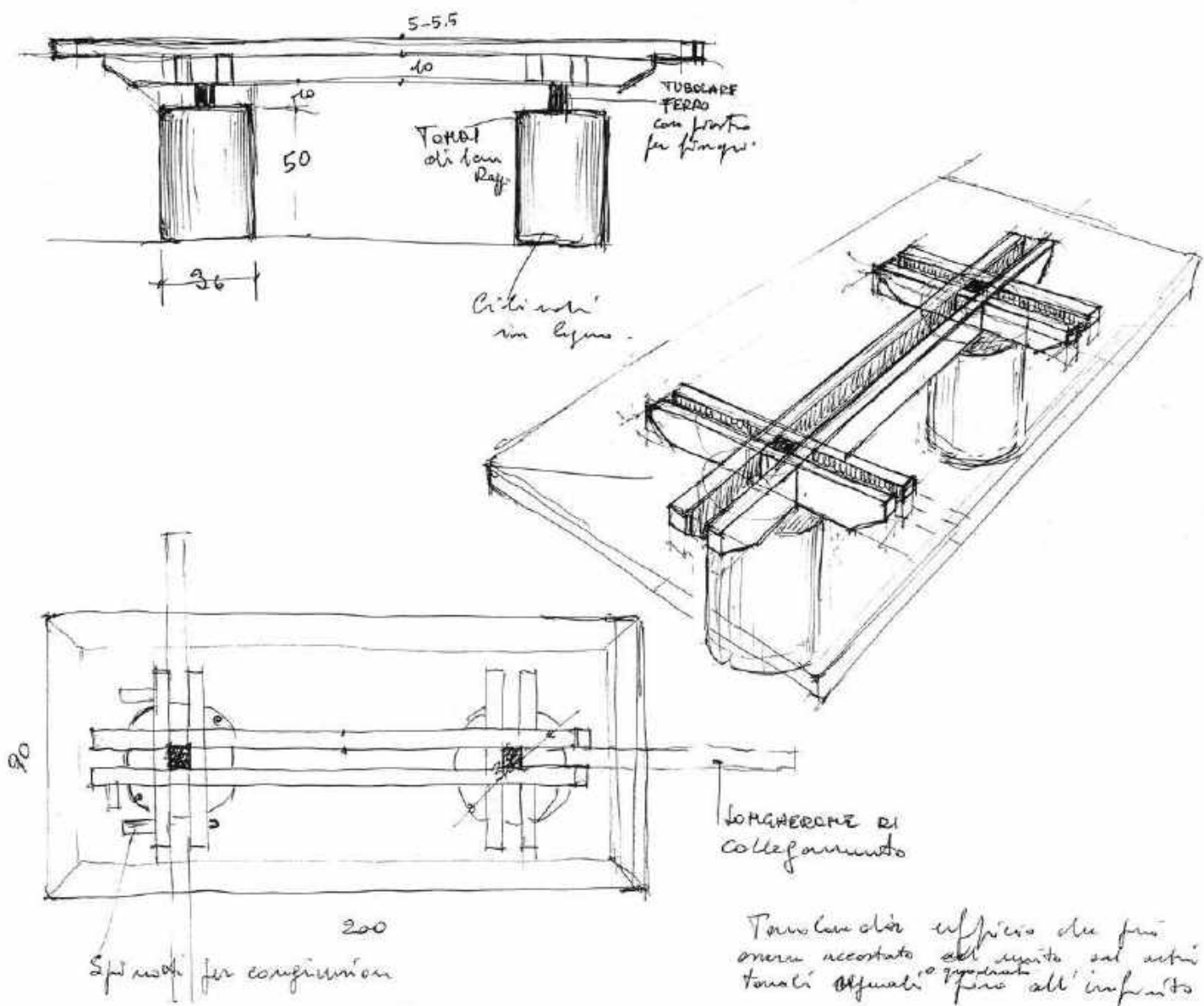

Prendi coraggio
e avvicina la mano
in un gesto audace
per capire
se ciò che vedi
è reale, ed ecco
che il primo
contatto
diventa una
carezza...

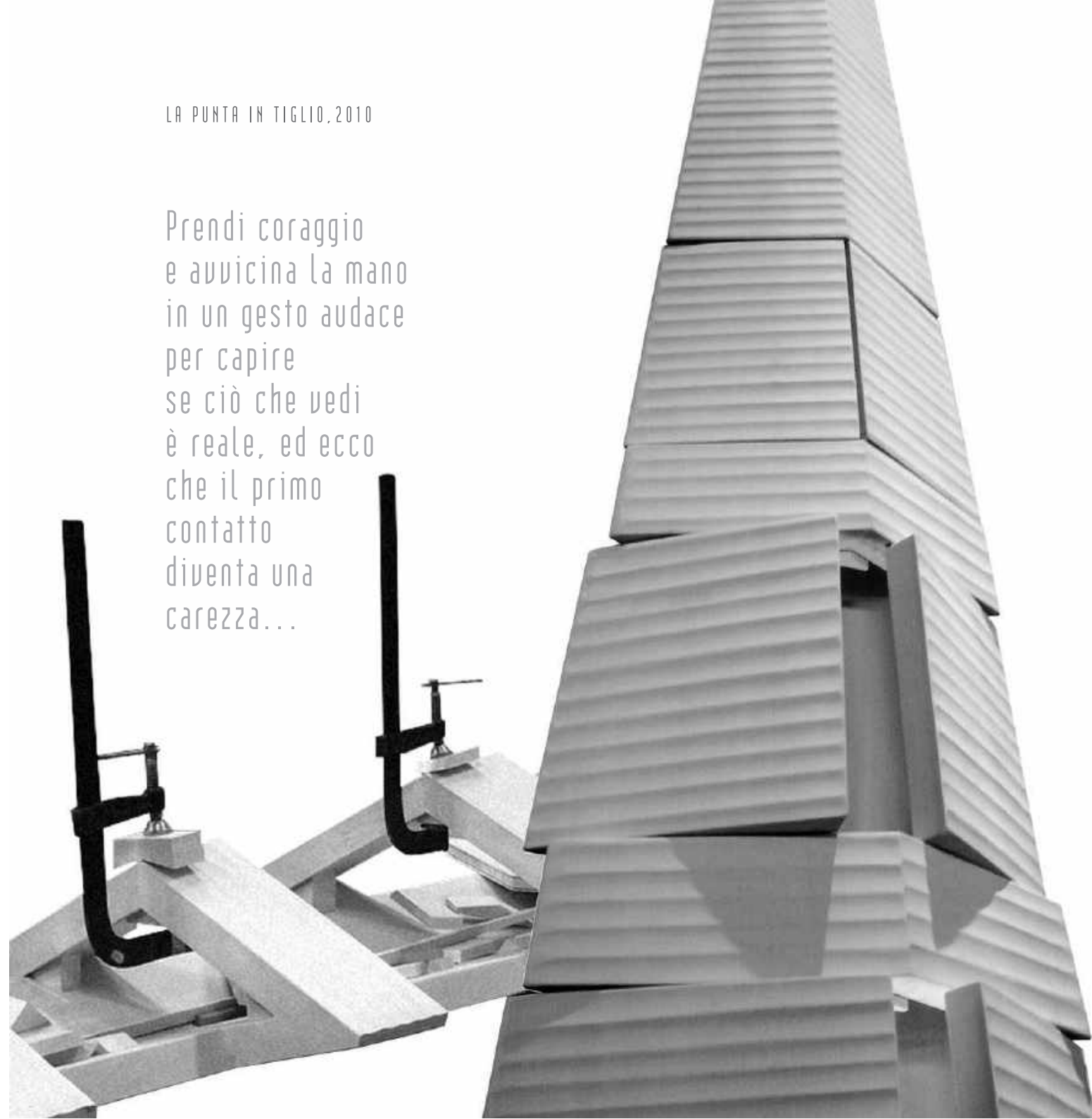

La realizzazione di un'idea poetica

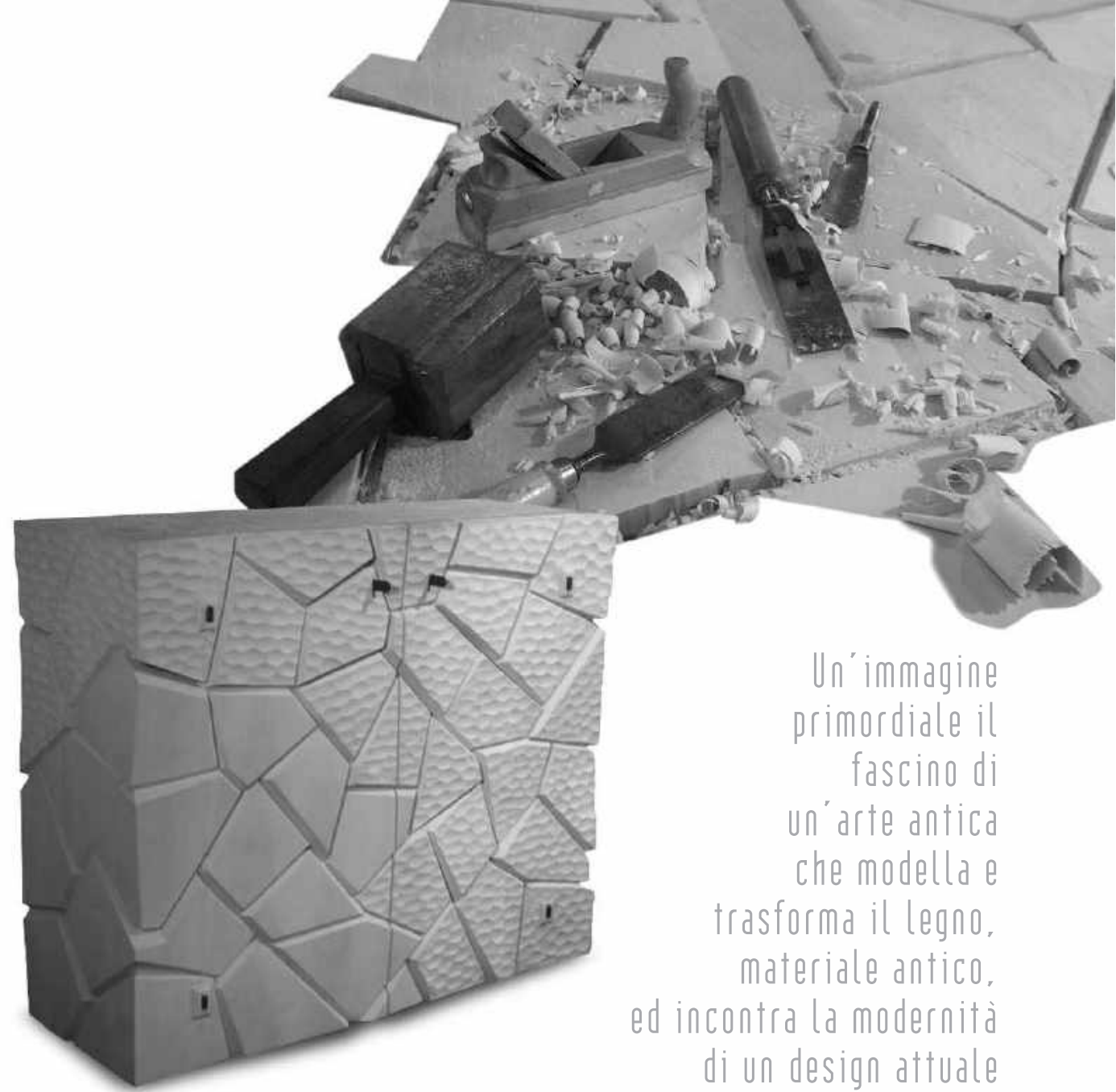
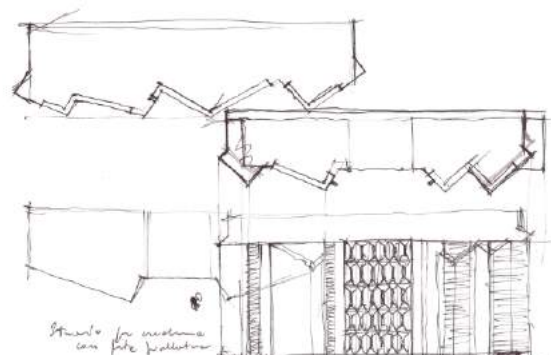

Un'immagine
primordiale il
fascino di
un'arte antica
che modella e
trasforma il legno,
materiale antico,
ed incontra la modernità
di un design attuale

LA MADIA TERRA, TIGLIO, 2009

La forza espressiva della luce
e della materia. Scopri che la loro
dirompente presenza contiene

un fascino primitivo
ed evocativo, assumendo una dimensione poetica
ed emotiva

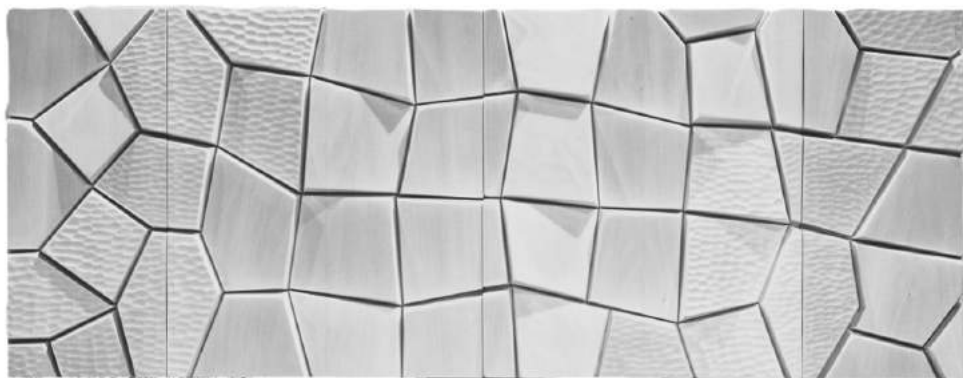
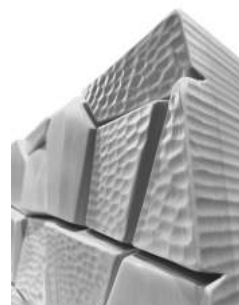

Colui che trasforma
la materia trasmette
alle sue opere
una carica di valori
e sentimenti che
le rendono uniche

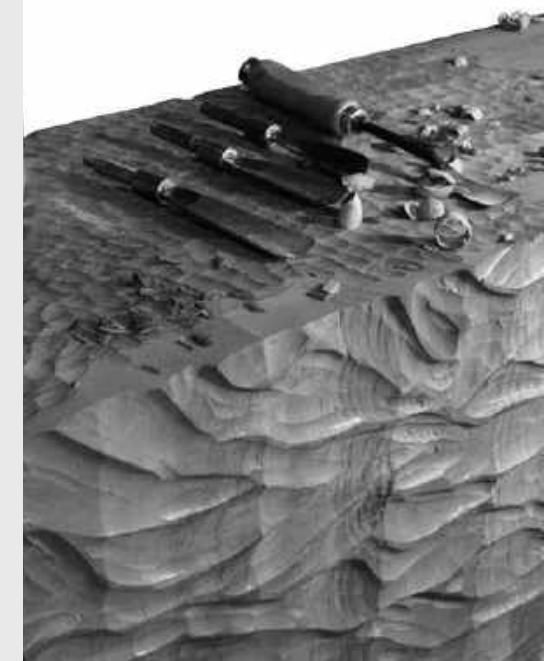

Una passione | GIOCATTOLI IN LEGNO



Sono nato a Nave (Bs) nel 1947, l'ottavo figlio di Clemente e Amalia, vissuto da sempre in questo paese di contadini, montanari e fabbri, in una famiglia dove il legno e la musica erano gli elementi che scandivano il tempo delle nostre giornate di bambini e fanciulli. I tronchi accatastati e le preziose tavole ormai pronte ad essere lavorate da mio padre, il banco di lavoro e gli attrezzi, costituivano il mondo in cui noi giocavamo. Tutto era là a solleticare la fantasia di noi bambini. Il tempo di terminare la scuola tecnica superiore e di conseguire il mio diploma al Conservatorio di Musica di Brescia, che tornavo alla mia passione, il lavoro del legno. E da quarant'anni mi dedico a questo mestiere antico: dal 1975 al 2000 con l'Officina Rivadossi snc una lunga e ricchissima esperienza di innovazione e di sperimentazione, la convinzione di poter, con la nostra opera, tradurre la nostra tradizione artigiana in un pensiero moderno realizzando ambienti che fossero non solo unici belli e poetici ma anche funzionali. Uno spirito che pervade questo antico mestiere, che guida oggi le nostre mani e caratterizza le nostre opere, rapportandole a un design moderno intatte nei valori che da quarant'anni le contraddistinguono. Dal 2001 il nuovo atelier laboratorio di Ottavio e del figlio Marco: un nuovo percorso e una nuova sfida. Ottavio ed i figli Marco e Ottavia conducono la bottega di Nave, una nuova e vivace realtà dove design, qualità, esclusività caratterizzano le opere che "escono" da questa officina artigiana. Opere prestigiose numerate e marchiate a fuoco e munite di certificato di autentica.

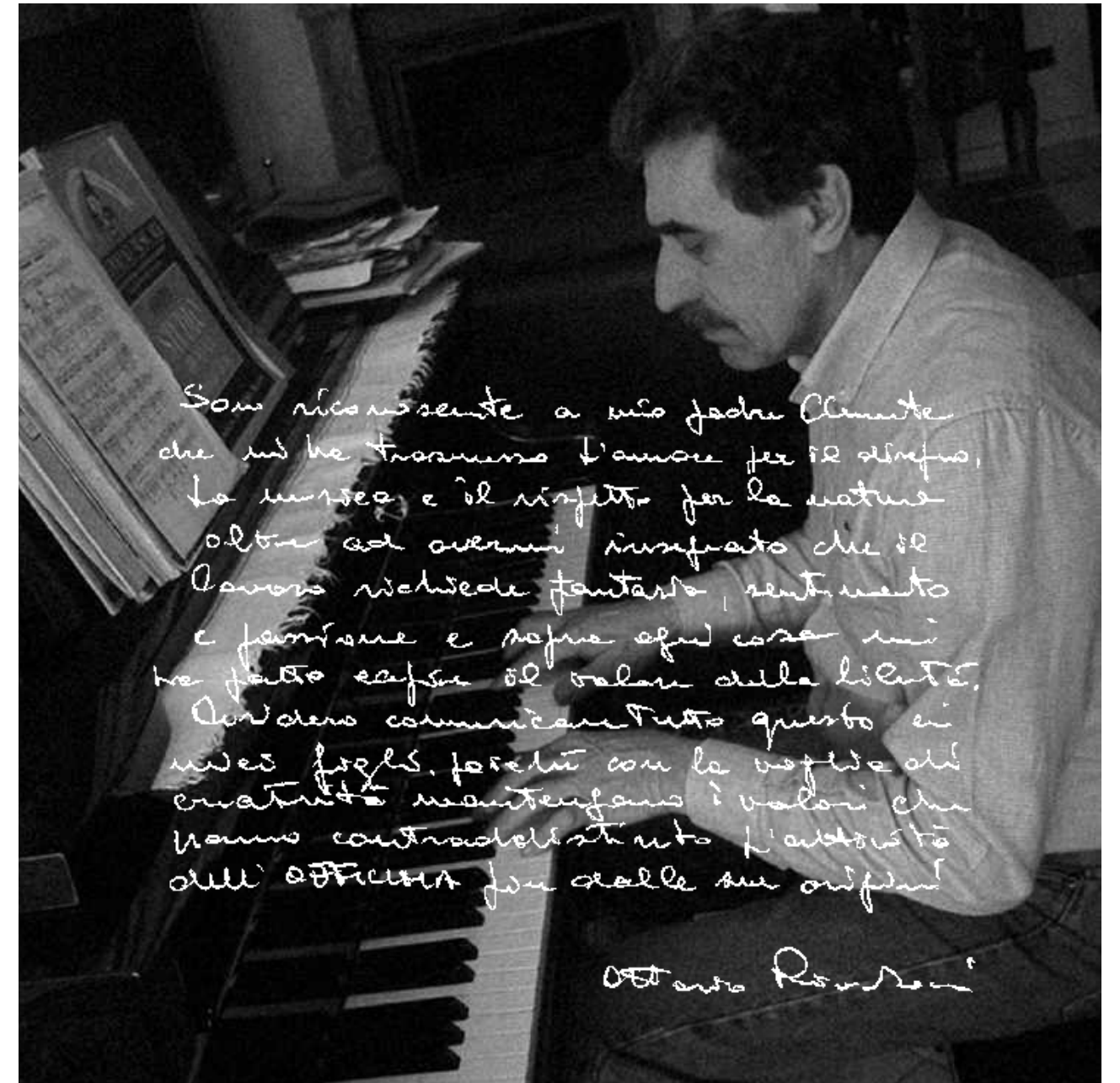

Sono riconoscente a mio padre Clemente che mi ha trasmesso l'amore per il lavoro, la musica e il rispetto per la natura oltre ad avermi insegnato che il lavoro richiede fantasia, sentimento e passione e sopra ogni cosa mi ha fatto capire il valore della libertà. Vorrei comunicare tutto questo ai miei figli, perché con la voglia di creatività mantengano i valori che hanno contraddistinto l'attività dell'OFFICINA fin dalle sue origini!

Ottavio Riva